

LATO FRENO
BRAKE SIDE

DUCATI - M1200R

ATTENZIONE: Il montaggio del prodotto deve essere eseguito da personale specializzato
WARNING: The mounting of the product it must be realized from staff specialist

LEGENDA / LEGEND

Bloccare con frenafilletti: L= Leggera - M= Media - S= Forte
Lock with the threadlocker: L= Light - M= Medium - S= Strong

Lubrificare ✓ / Lubricate ✓
Non lubrificare ✗ / Do not lubricate ✗
Solo primi filetti • / First threads only •

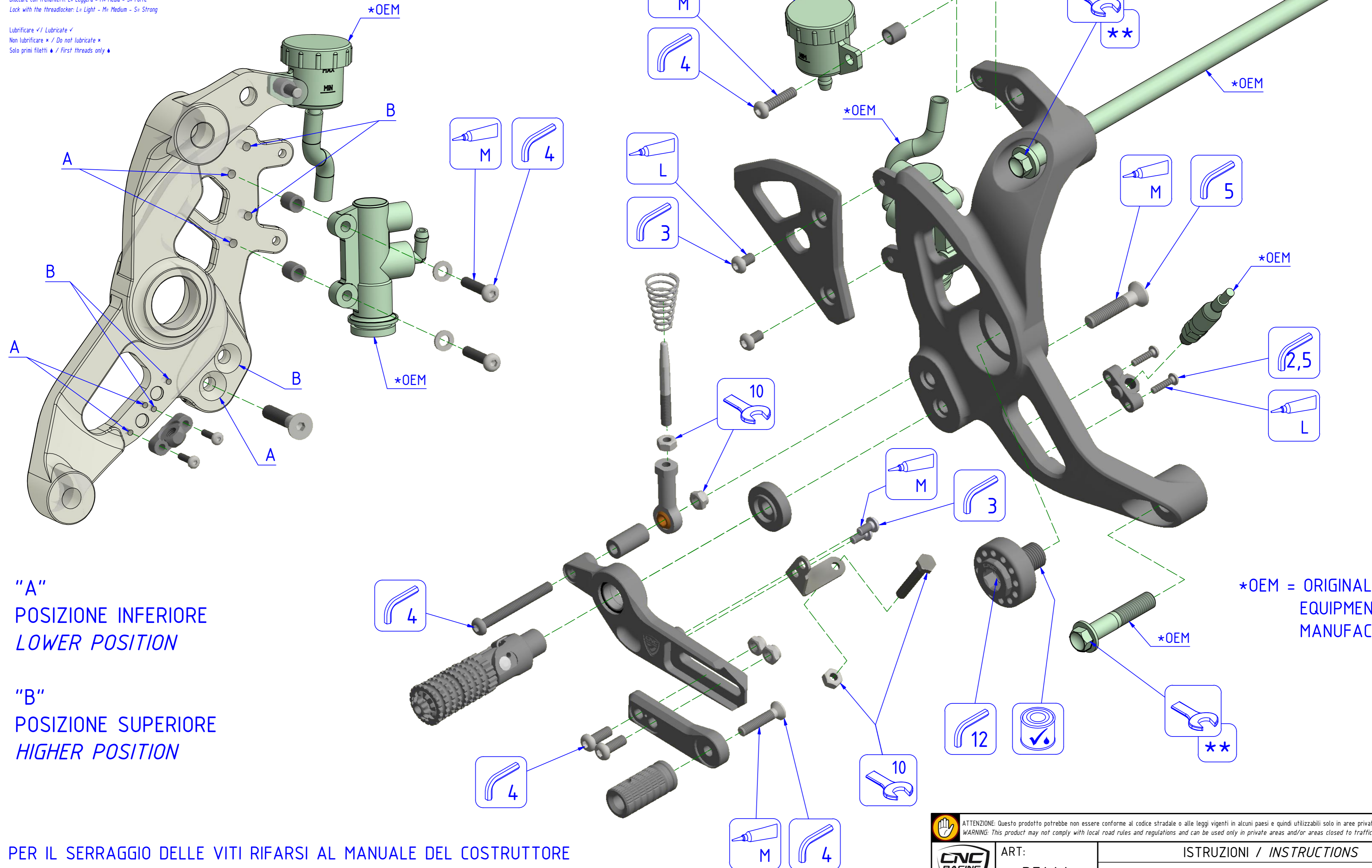

"A"
POSIZIONE INFERIORE
LOWER POSITION

"B"
POSIZIONE SUPERIORE
HIGHER POSITION

*OEM = ORIGINAL
EQUIPMENT
MANUFACTURER

** PER IL SERRAGGIO DELLE VITI RIFARSI AL MANUALE DEL COSTRUTTORE
** FOR THE TIGHTENING OF THE SCREWS REFER TO THE MANUFACTURER'S MANUAL

ATTENZIONE: Questo prodotto potrebbe non essere conforme al codice stradale o alle leggi vigenti in alcuni paesi e quindi utilizzabili solo in aree private e/o chiuse al traffico
WARNING: This product may not comply with local road rules and regulations and can be used only in private areas and/or areas closed to traffic.

CNC RACING ART: PE444



ISTRUZIONI / INSTRUCTIONS
PEDANE REGOLABILI COMPLETE PILOTA
ADJUSTABLE RIDER REAR SETS

Immagine usata a fini esclusivamente illustrativi
Image used for illustrative purposes only

A termini di legge ci riserviamo la proprietà di questo disegno con divieto di riproduzione o di renderlo noto a terzi senza nostra autorizzazione. / Pursuant to law, we reserve the ownership of this drawing with prohibition to copy or disclosed to third parties without our authorization. CNC RACING si riserva il diritto a sua esclusiva discrezione, di apportare modifiche al prodotto e a queste informazioni in qualsiasi momento e senza preavviso. / CNC RACING reserves the right in its sole discretion, to modify the product and this information at any time without prior notice.

LATO CAMBIO
SHIFT SIDE

LEGENDA / LEGEND

-  Bloccare con frenafilietti L- Leggera - M- Media - S- Forte
Lock with the threadlocker: L- Light - M- Medium - S- Strong
-  Lubrificare ✓ / Lubricate ✓
Non lubrificare ✗ / Do not lubricate ✗
Solo primi filetti ◆ / First threads only ◆

DUCATI - M1200R

 **ATTENZIONE:** Il montaggio del prodotto deve essere eseguito da personale specializzato
WARNING: The mounting of the product it must be realized from staff specialist

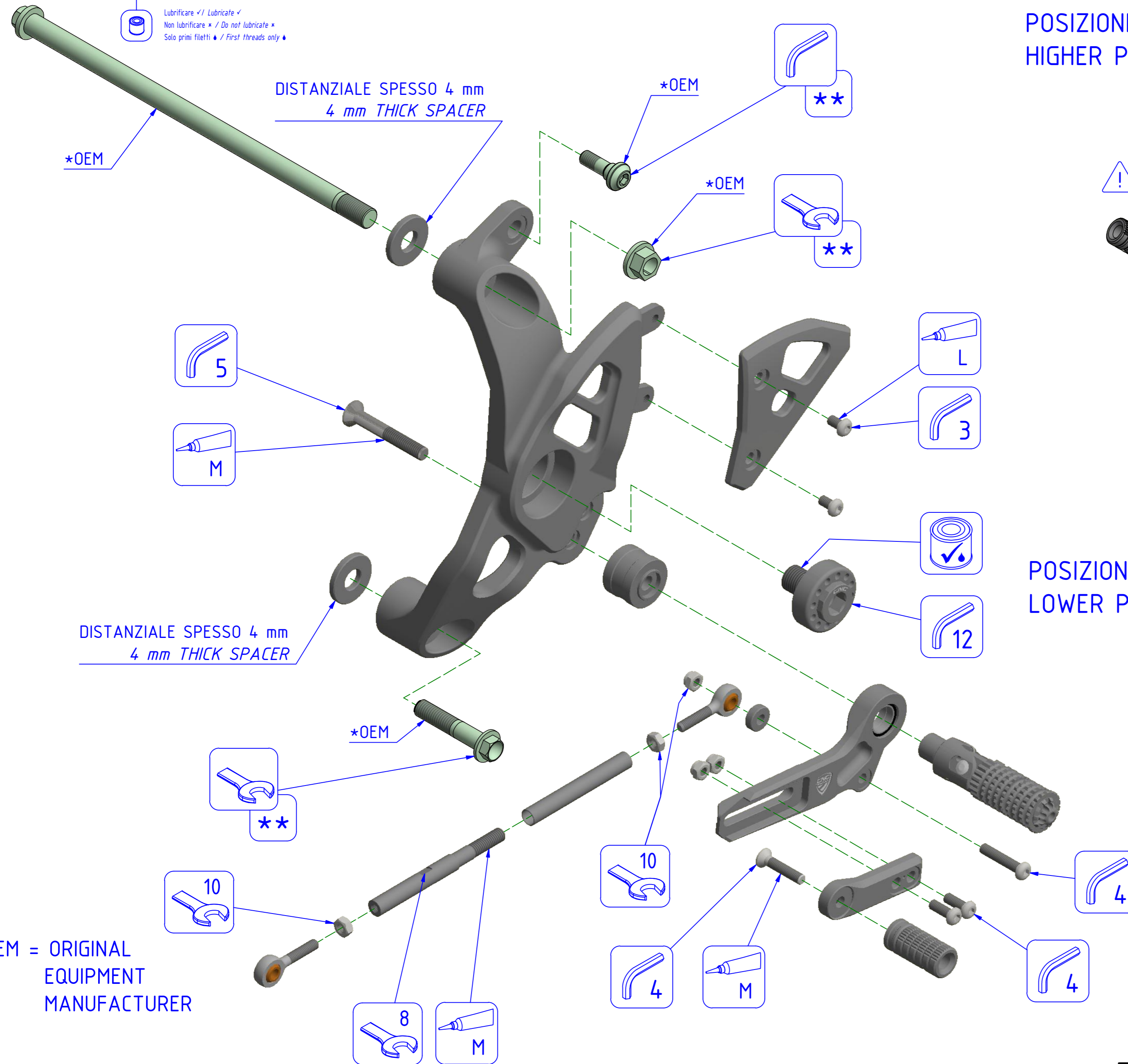

POSIZIONE SUPERIORE
HIGHER POSITION

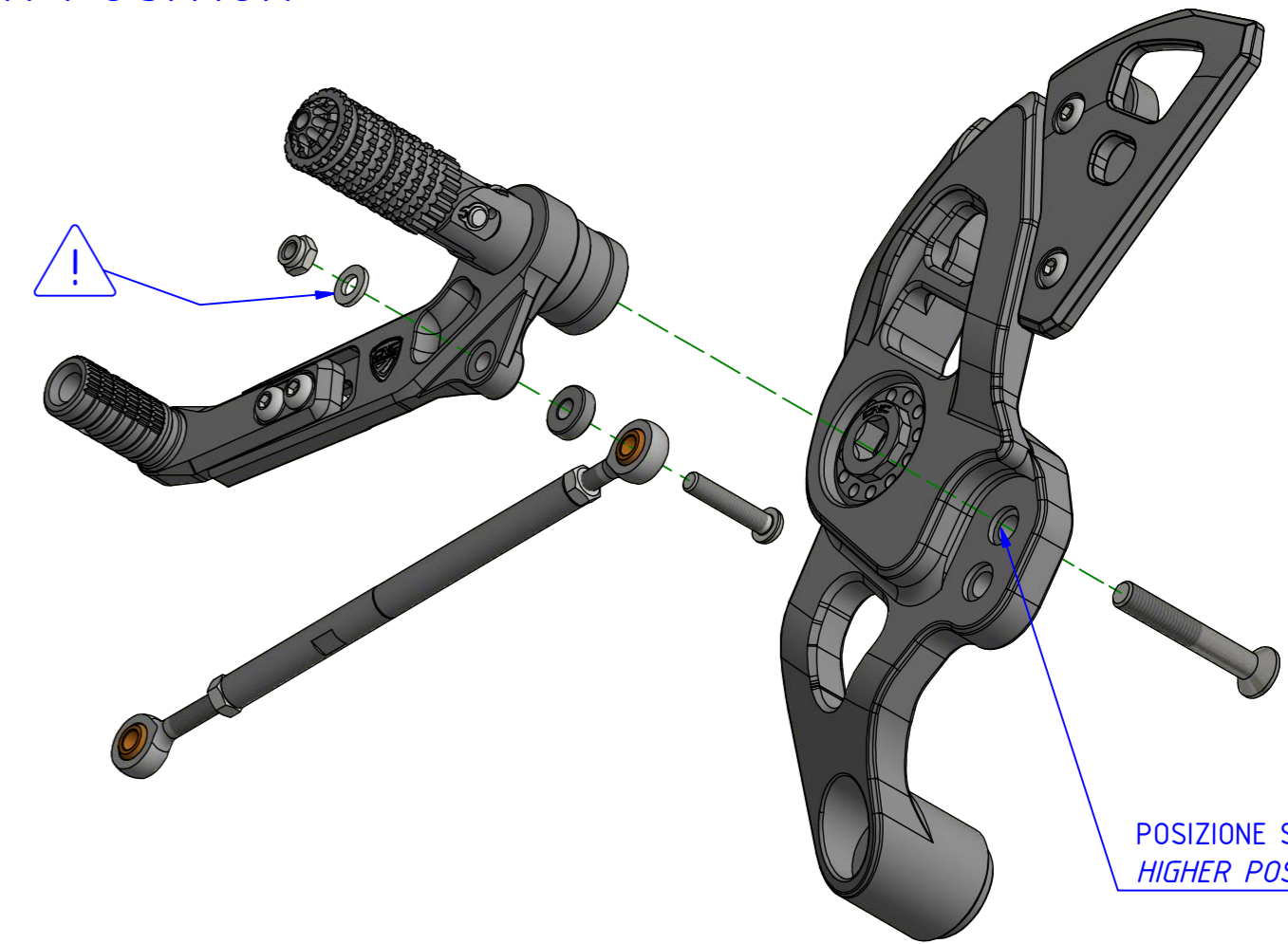

POSIZIONE INFERIORE
LOWER POSITION

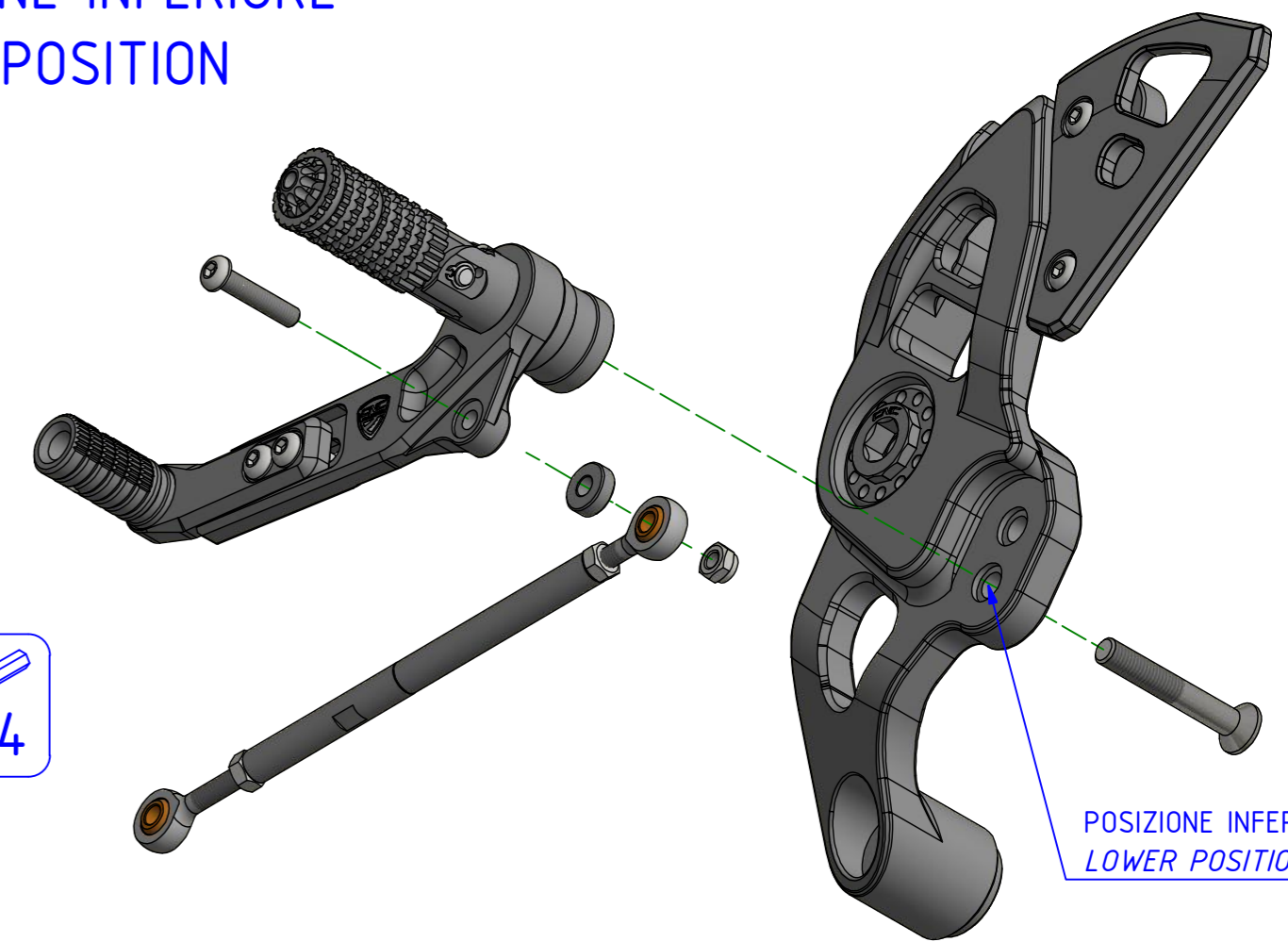

*OEM = ORIGINAL
EQUIPMENT
MANUFACTURER

** PER IL SERRAGGIO DELLE VITI RIFARSI AL MANUALE DEL COSTRUTTORE
** FOR THE TIGHTENING OF THE SCREWS REFER TO THE MANUFACTURER'S MANUAL

Immagine usata a fini esclusivamente illustrativi
Image used for illustrative purposes only

 **ATTENZIONE:** Questo prodotto potrebbe non essere conforme al codice stradale o alle leggi vigenti in alcuni paesi e quindi utilizzabili solo in aree private e/o chiuse al traffico
WARNING: This product may not comply with local road rules and regulations and can be used only in private areas and/or areas closed to traffic.

	ART:	ISTRUZIONI / INSTRUCTIONS
	PE444	PEDANE REGOLABILI COMPLETE PILOTA ADJUSTABLE RIDER REAR SETS

