

● ITA CNC RACING si riserva il diritto, a sua esclusiva discrezione, di apportare modifiche al prodotto e a queste informazioni in qualsiasi momento e senza preavviso.

Use dei Prodotti, precauzioni d'uso ed esclusioni di responsabilità.

I Prodotti oggetto del contratto di compravendita concluso tra le parti e, in generale, tutti i Prodotti realizzati e/o commercializzati dal Venditore sono prodotti destinati all'uso agonistico ed esclusivamente su spazi privati. L'eventuale utilizzo dei Prodotti su motoveicoli destinati alla circolazione su strada pubblica richiede necessariamente la preventiva immatricolazione presso gli uffici competenti. Il Cliente, con l'accettazione delle presenti Condizioni di Vendita, dichiara di bene conoscere le circostanze di cui sopra, di accettarle espressamente e di aver compreso il rischio che rappresenta contravenire alle precauzioni sopra rappresentate. Il Venditore, in ogni caso, ove il cliente dovesse contravenire alle precauzioni d'uso dei Prodotti sopra rappresentate, utilizzando i Prodotti per un uso diverso da quello agonistico, declina ogni responsabilità per qualsiasi fatto e/o danno dovesse derivare al Cliente a qualsiasi titolo e per qualsiasi ragione.

● ENG CNC RACING reserves the right, in its sole discretion, to modify the product and this information at any time without prior notice.

Use of the Products, usage precautions and disclaimer.

The Products covered by the purchase/sales contract concluded between the parties and in general, all the Products manufactured and/or marketed by the Vendor are products intended for competitive use exclusively in private spaces. Any use of the Products on motor vehicles intended to be used on public roads requires prior registration with the competent authorities. By accepting these Conditions of Sale, the Customer declares to be well aware of the above circumstances, to expressly accept them and to have understood the risk involved in violating the precautions indicated above. In any case, should the Customer violate the precautions regarding the use of the Products indicated above, by using the Products for a use other than racing, the Vendor declines any liability for anything that might happen to the Customer for any reason whatsoever.

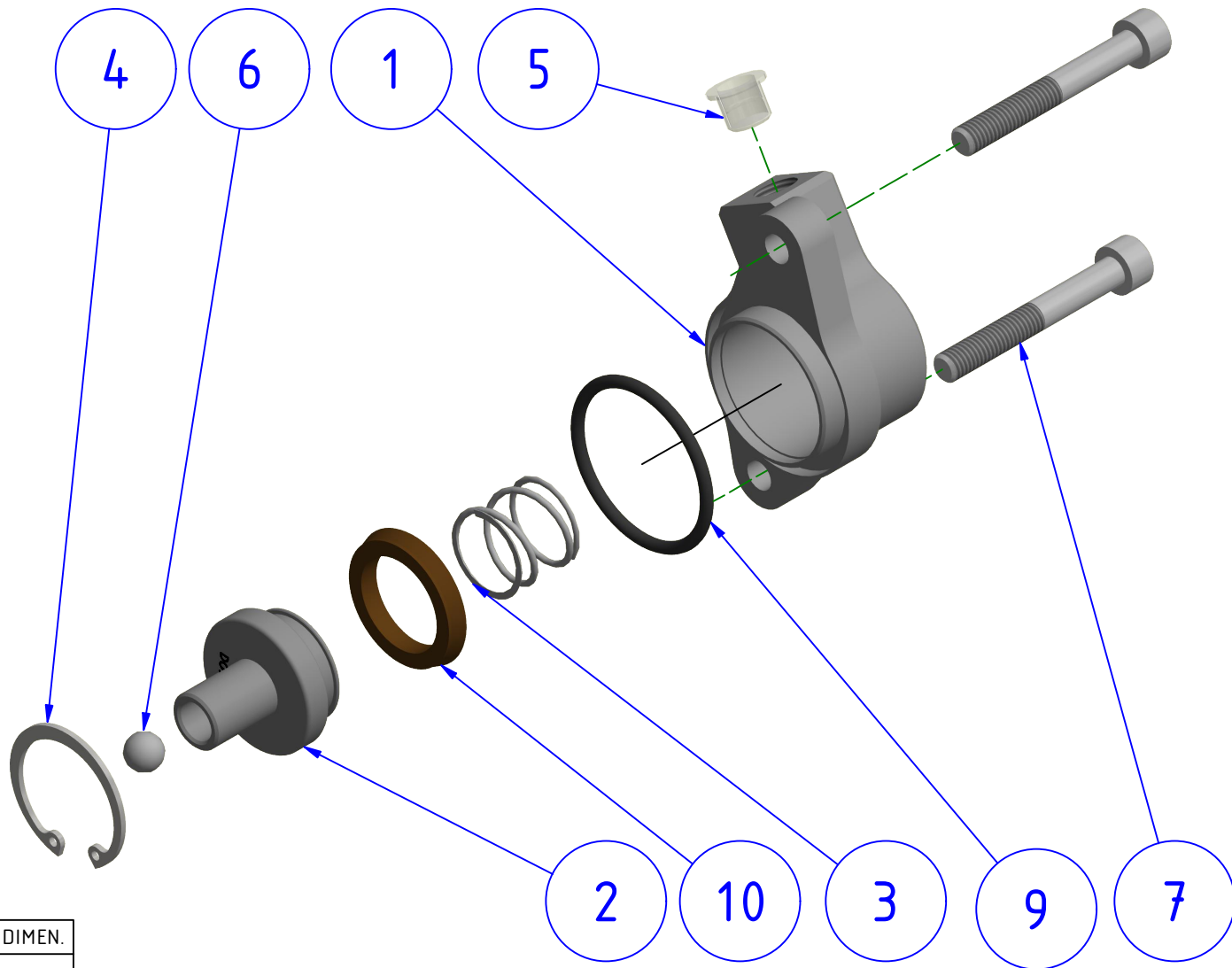

POS.	QT.	COD.	DESCRIZIONE	DESCRIPTION	DIMEN.
1	1	YP000452010	CORPO ATTUATORE	ACTUATOR BODY	
3	1	YC071060711	MOLLA	SPRING	
4	1	YC042240120	ANELLO SEEGER	CIRCLIP	
5	1	YC102150000	TAPPO	CAP	
6	1	YC138080000	SFERA	BALL	
7	2	YC011041412	VITE	SCREW	M6x45
2	1	YP000987070	PISTONCINO ATTUATORE	ACTUATOR PISTON	
9	1	YC031023013	GUARNIZIONE OR	O-RING	
10	1	YC081000003	GUARNIZIONE	GASKET	

**CNC RACING** ELENCO PARTI  
PART LIST **AF311**

## LEGENDA / LEGEND



Lubrificare ✓ / Lubricate ✓

Non lubrificare ✗ / Do not lubricate ✗

Solo primi filetti ♠ / First threads only ♠



INSTALLARE SECONDO PRESCRIZIONI DEL COSTRUTTORE  
INSTALL ACCORDING TO THE MANUFACTURER REQUIREMENTS

- Fermate la leva frizione al manubrio con una fascetta di plastica, in modo da fermare il flusso di olio diretto all'attuatore.
- Proteggete con del materiale assorbente la zona intorno all'attuatore ed aprire molto lentamente la vite di spurgo, in modo da far fuoriuscire l'olio in pressione dell'attuatore.
- Smontate il tubo dell'olio idraulico e fermate il suo raccordo tenendolo in una posizione il più in alto possibile.
- Svitare quindi le 2 viti a brugola da 6 mm. che tengono in sede il pistoncino frizione originale.
- Si consiglia di effettuare il lavaggio del circuito con olio minerale, in particolare se verrà impiegato un olio di un'altro produttore.
- Ingrassate accuratamente la sfera, il foro del pistoncino e l'anello di tenuta dell'attuatore utilizzando del grasso ad alte prestazioni.
- Inserire la sfera nel foro del pistoncino.
- Tenendo premuto il pistoncino all'interno dell'attuatore, riempite con cura l'attuatore con olio sintetico fino al limite inferiore della filettatura di montaggio del tubo olio.
- Ora si può montare - con attenzione - il pistoncino sul basamento motore.
- Dove presente ricollocare il distanziale previsto dalla casa madre.
- Accostate uniformemente le due viti di fissaggio e quindi tiratele con la chiave dinamometrica ad 11 NM.
- Montate quindi il tubo olio utilizzando delle nuove rondelle di tenuta (**SI CONSIGLIA DI SOSTITUIRE TUTTO L'OLIO DEL CIRCUITO IDRAULICO**).
- Tirate il bullone speciale del tubo olio a 20 NM. Effettuate un attento spurgo sia del pistoncino idraulico che della pompa frizione.

**AVVERTENZA: Evitare di far lavorare a vuoto l'attuatore ai fini di preservarne la funzionalità.**

- Stop the clutch lever close to the handlebar with a plastic clamp, to stop the oil flow going to the clutch actuator.
- Protect the area near the clutch actuator with some absorbing materials then open very slowly the bleed screw so as let oil under pressure leaking out from clutch actuator.
- Then disassemble the hydraulic oil pipe and stops its connection by holding it at a position as high as possible.
- Unscrew the 2 6mm Allen screws that hold the original clutch piston.
- It is recommended to wash the system with mineral oil, in particular if it is used an oil of another producer.
- Greased carefully the sphere, the hole of the piston and the sealing ring of the actuator using an high performance grease.
- Insert the sphere into the cavity located on previously grease piston.
- While holding the piston in the actuator, must be the actuator carefully filled with synthetic oil up to the lower edge of the mounting thread of the oil pipe.
- Now you can install - with attention - the slave cylinder on the crankcase.
- Where present allocate the spacer provided by the main company.
- Screw uniformly the two mounting bolts and so tighten them with a torque wrench to 11 NM.
- Install the oil hose with new seal washers (IT'S RECOMMENDED TO REPLACE ALL THE OIL IN THE HYDRAULIC CIRCUIT).
- Tighten the special bolt of the oil hose with a torque wrench to 20 NM. Do a thorough purge of both the hydraulic piston and pump clutch.

**WARNING: Do not run with a vacuum actuator in order to preserve its functionality**

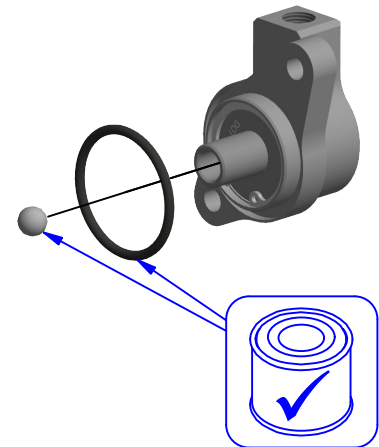
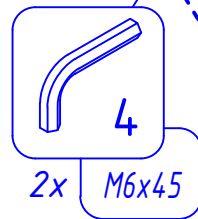
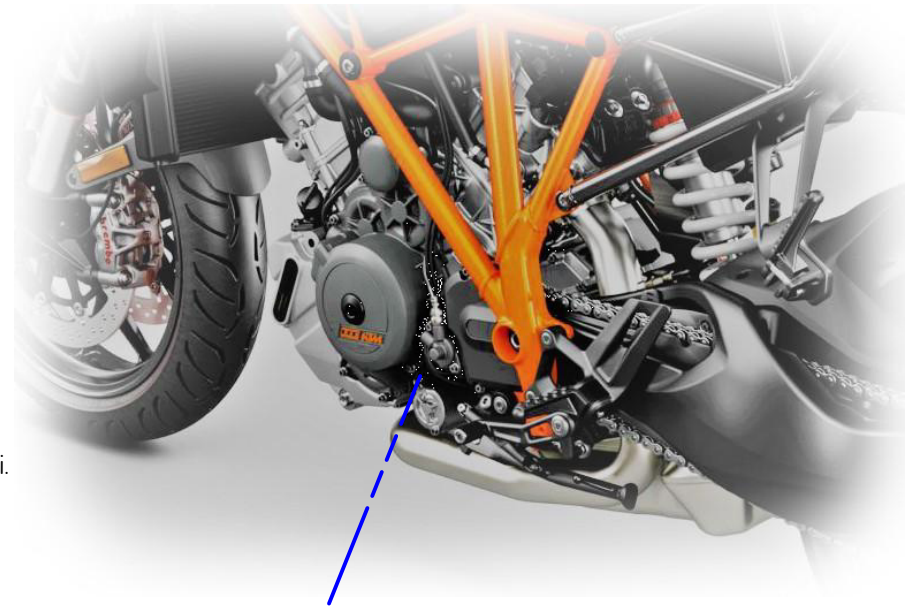

**ATTENZIONE - USARE SOLO OLIO SINTETICO DOT 4/5.1**  
**CAUTION - ONLY USE SYNTHETIC OIL DOT 4/5.1**

**CNC RACING** ISTRUZIONI INSTRUCTIONS **AF311**